

DREAMBOX

DM 900 ultra HD



QUICK GUIDE KURZANLEITUNG



Tuner options:

- › Dual DVB-S2
- › Dual DVB-C/T2
- › Triple: 2 x DVB-S2, 1 x -C/T2

- › Dreambox OS
- › Dreambox API
- › Dual-Core 12K DMIPS CPU
- › 2 x HDMI 2.0
- › MPEG2 / H.264 decoder
- › H.265 decoder (UHD)
- › Dreambox Tuner slot
- › Smartcard reader
- › 4 GByte Flash (EMMC)
- › 2 GByte RAM
- › 3 inch Color LCD-Display
- › 100/1000 MBit/s compatible Ethernet Interface
- › Internal 2.5" harddisk (not included)
- › SD-Card reader
- › Common Interface slot
- › USB 3.0
- › S/PDIF digital bitstream out
- › USB Service port
- › EPG (Electronic Program Guide)
- › Automatic service scan
- › WiFi support (optional)
- › Web Interface for PC and smartphone
- › Videotext
- › DiSEqC 1.0, 1.1, 1.2, USALS (DVB-S2)
- › Unicable

1. PRODUCT CONTENTS

LIEFERUMFANG

- › Please check the completeness of the package contents. In addition to this quick guide the delivery includes:
Bitte überprüfen Sie die Lieferung auf Vollständigkeit. Neben dieser Kurzanleitung sind im Lieferumfang enthalten:

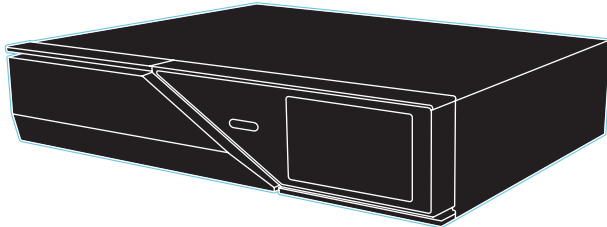

Dreambox DM900 ultraHD

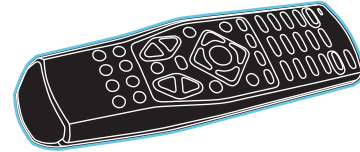

Infrared remote control RC10
Fernbedienung RC10

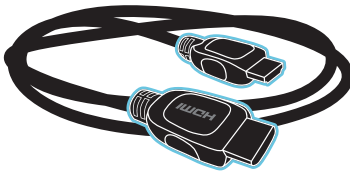

HDMI cable
HDMI-Kabel

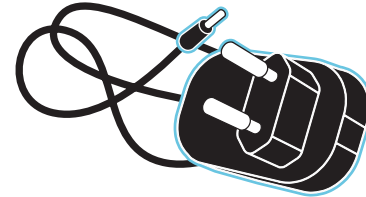

Power cord / power plug
Stromanschlusskabel / Netzteil

- + Additionally you need 2 batteries for the remote control. (1,5 V Mignon / AA / LR6)
Zusätzlich benötigen Sie für die Fernbedienung 2 Batterien. (1,5 V Mignon / AA / LR6)

2. Views Ansichten

> Front view (open flap) Vorderansicht (offene Klappe)

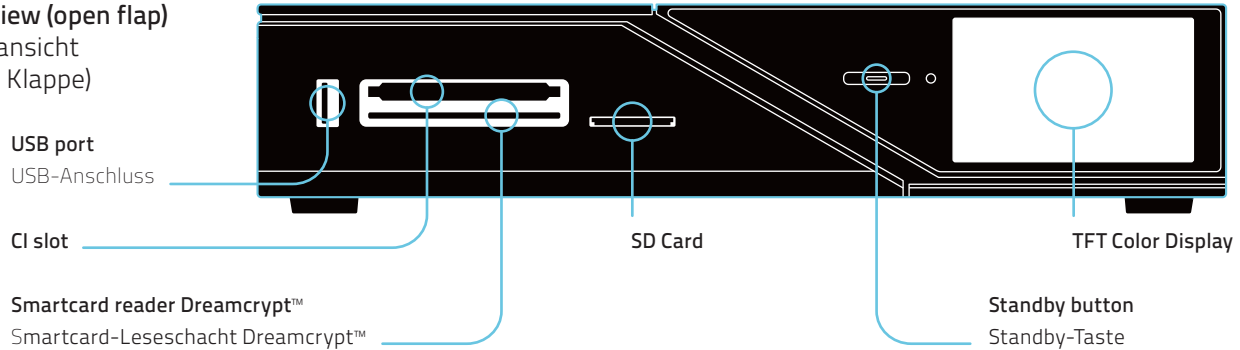

> Rear view Rückansicht

Tuner options Tuner-Optionen

Dual
DVB-S2



Dual
DVB-C/T2



Triple:
2 x DVB-S2,
1 x DVB-C/T2

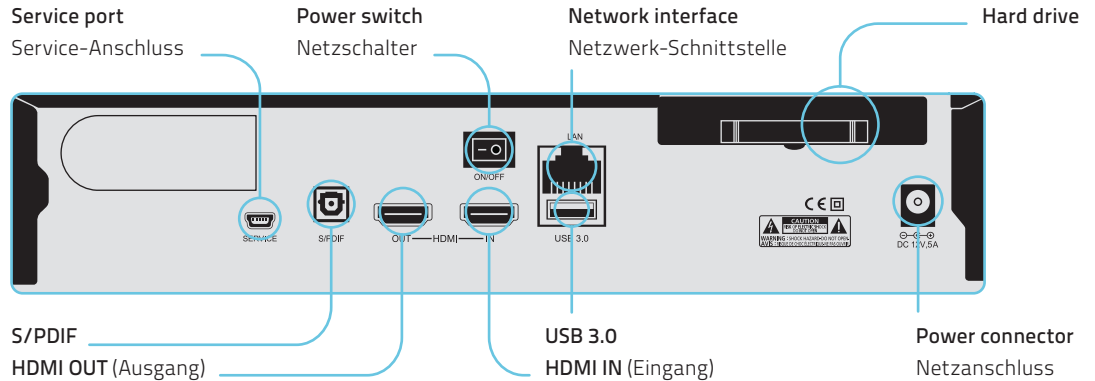

3. STARTING UP THE DREAMBOX

INBETRIEBNAHME DER DREAMBOX

- ▶ **1. Please read the safety instructions at the end of this manual before powering on the device.**
Bevor Sie das Gerät einschalten, lesen Sie bitte die Sicherheitshinweise am Ende dieser Anleitung!
- ▶ **2. Insert the batteries into the battery compartment of the remote control paying attention to the correct polarity.**
Legen Sie die Batterien unter Berücksichtigung der Polarität in das Batteriefach der Fernbedienung ein.
- ▶ **3. Hook up the Dreambox to your TV set using the HDMI cable (I).**
Verbinden Sie die Dreambox über ein HDMI-Kabel mit dem TV-Anschluss Ihres Fernsehgeräts (I).
- ▶ **4. Connect the external signaling device (LNB, cable-TV connection or terrestrial antenna) with a coaxial cable (not included) to the input (LNB 1, RF 1 or LNB and RF) of the Dreambox (II).**
Schließen Sie das Signalkabel an (Satellit, Kabel oder Terrestrisch) über ein passendes Koaxialkabel (im Lieferumfang nicht enthalten) an den Eingang (LNB 1, RF 1 oder LNB und RF) der Dreambox an (II).

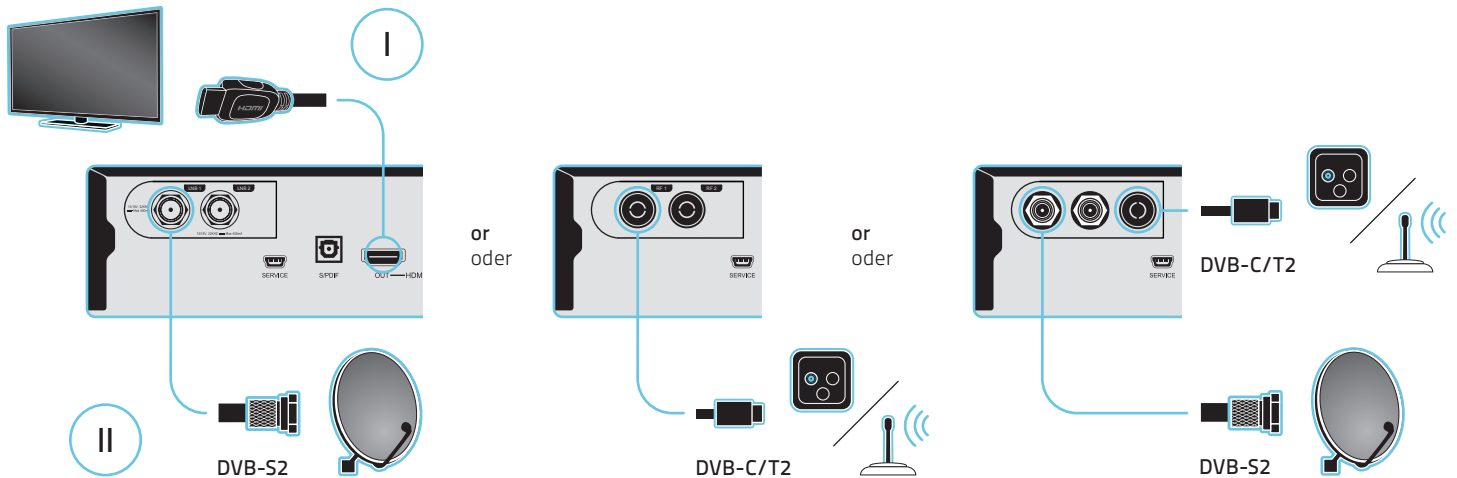

- › **5. Plug the power supply into the Dreambox and then the power plug into a suitable power outlet (III).**
Stecken Sie den Stecker des Netzteils in die Dreambox und dann den Stromstecker in eine geeignete Steckdose (III).
- › **6. Turn on the Dreambox with the power switch on the rear (IV).**
Schalten Sie das Gerät mit dem Netzschalter auf der Rückseite ein (IV).
- › **7. After booting up, the start wizard will welcome you. It will help you perform the initial setup of your Dreambox. With the aid of the red key on your remote control you can choose the desired language. Confirm with OK button (V).**
Es empfängt Sie der Startassistent. Er hilft Ihnen, die Grundeinstellungen an Ihrer Dreambox vorzunehmen. Mit Hilfe der roten Auswahltaste Ihrer Fernbedienung können Sie die gewünschte Sprache einstellen. Mit OK-Taste bestätigen (V).
- › **8. Follow the start wizard.**
Folgen Sie dem Startassistenten.

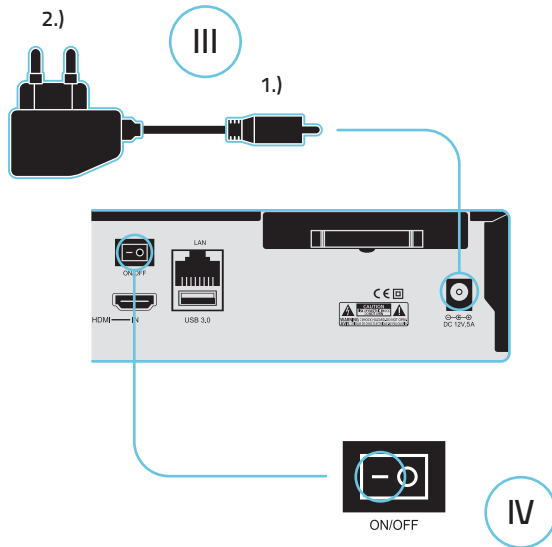

4. SAFETY INSTRUCTIONS

SICHERHEITSHINWEISE



The manufacturer takes no responsibility for damages as a result of incorrect handling of the Dreambox. Please read the safety instructions completely and carefully before using your Dreambox.

Wir übernehmen keine Haftung für Schäden, die durch unsachgemäße Handhabung oder durch Nichteinhaltung der Sicherheitsvorkehrungen entstehen sollten. Lesen Sie deshalb zu Ihrem Schutz bitte unbedingt die Sicherheitshinweise durch, bevor Sie Ihre Dreambox in Betrieb nehmen.

- **Ensure enough space around the Dreambox for sufficient ventilation. Do not cover the top of the Dreambox. Allow enough distance to other devices. The ventilation slots of the devices must be free all times to allow sufficient heat transfer from inside the device.**

Stellen Sie das Gerät so auf, dass es ausreichend belüftet werden kann: Der Deckel des Geräts darf nicht abgedeckt werden und muss ausreichend Abstand zu anderen Geräten haben. Die Lüftungsschlitze des Geräts müssen immer frei bleiben, um die Wärmeabfuhr aus dem Inneren des Geräts zu gewährleisten.

- **Connect the Dreambox only to suitable sockets. Do not allow overloads to occur.**

Schließen Sie Ihre Dreambox nur an Steckdosen an, die hierfür geeignet sind. Es darf nicht zu Überlastungen kommen.

- **Connecting to an LNB: Turn the Dreambox off before you connect or disconnect a cable coming from or going to an LNB. The LNB cable must be grounded.**

Anschluss an die Außeneinheit (LNB): Schalten Sie die Dreambox aus, bevor Sie das Kabel des LNBs anschließen oder entfernen. Das LNB-Kabel muss geerdet werden.

- **Connecting to the cable socket: Turn the Dreambox off before you connect or disconnect the antenna cable.**

Anschluss an die Kabeldose: Schalten Sie die Dreambox aus, bevor Sie das Antennenkabel anschließen oder entfernen.

- **Connecting to a TV: Before connecting or disconnecting your Dreambox to or from a TV please turn your Dreambox off.**

Anschluss an den Fernseher: Schalten Sie die Dreambox aus, bevor Sie das Scart-Kabel an Ihren Fernseher anschließen.

- **Do not expose your Dreambox to dripping or splashing liquids. Never put vases or any other liquid filled containers on top of the device. In case the device is exposed to humidity immediately disconnect the device from the power outlet.**

Das Gerät darf keinem Tropf- oder Spritzwasser ausgesetzt werden. Stellen Sie daher keine Vasen oder andere mit Flüssigkeit gefüllte Gefäße auf das Gerät. Trennen Sie das Gerät umgehend vom Stromkreis, wenn es doch Feuchtigkeit ausgesetzt wurde oder Feuchtigkeit eingedrungen ist.

- **Do not place open flame sources, such as lit candles, on top of the device.** Stellen Sie keine brennbaren Gegenstände wie Kerzen oder Öllampen auf das Gerät.
- **The device may only operate in moderate climate. Do not expose the Dreambox to direct sunlight, lightning or rain.**

Betreiben Sie das Gerät nur in gemäßigtem Klima. Setzen Sie die Dreambox nicht direkter Sonnenbestrahlung, Hitze oder Regen aus.

- **In case you notice any serious damage to the outer shell of the device immediately disconnect the device from the power outlet.** Trennen Sie die Dreambox umgehend vom Strom, wenn das Stromkabel oder der Stromstecker Beschädigungen aufweisen, oder wenn starke äußere Beschädigungen am Gerät feststellbar sind.

- **Do not put any metallic objects into the slots or ventilation openings.** Stecken Sie niemals irgendwelche fremden Metallgegenstände in die Einschübe oder in die Lüftungsschlitze des Geräts.

- **Disconnect the mains power cord before cleaning the cover. Use a slightly damp cloth without cleaning agents.**

Ziehen Sie das Stromkabel der Dreambox aus der Steckdose, bevor Sie das Gerät reinigen. Verwenden Sie einen leicht angefeuchteten Lappen ohne Reinigungsmittel.

- **Please be careful that the batteries of your remote control are not exposed to heat. They might explode.**

Beachten Sie bitte, dass die Batterien der Fernbedienung keiner Hitze ausgesetzt werden dürfen. Sie könnten explodieren.

- **Do not remove the cover! Risk of electric shock! If it is necessary to open the device please contact a trained professional.**

Öffnen Sie niemals das Gerät selbst! Es besteht die Gefahr eines Elektroschocks. Sollte das Gerät geöffnet werden müssen, wenden Sie sich bitte an geschultes Personal.

- **In case your Dreambox is not in use for a longer period of time disconnect the power plug from the power outlet.**
Trennen Sie das Gerät vom Strom, wenn es längere Zeit nicht betrieben wird.
- **During thunder storms the unit should also be physically disconnected from the power outlet.**
Während eines Gewitters sollte das Gerät ebenfalls vom Strom getrennt werden. ▲

5. DISPOSAL INSTRUCTIONS ENTSORGUNGSHINWEISE

The packaging of the Dreambox only consists of reusable materials. Please recycle if possible.

This symbol on the product or on its packaging indicates that this product must not be disposed with your regular domestic waste.



Instead, it is your responsibility to dispose the equipment by handing it over to a designated collection point for the recycling of waste electrical and electronic equipment.

The separate collection and recycling of your waste equipment at the time of disposal will help to conserve natural resources and ensure that it is recycled in a manner that protects human health and the environment. For more information about where you can drop off your waste equipment for recycling, please contact your local city office, your domestic waste disposal service or the shop where you purchased the product.

Please note that empty batteries and electric waste is not to be put into regular garbage.

Die Verpackung der Dreambox besteht ausschließlich aus wiederverwertbaren Materialien. Bitte führen Sie diese entsprechend sortiert dem Dualen System zu.

Dieses Produkt darf am Ende seiner Lebensdauer nicht über den normalen Haushaltsabfall entsorgt werden. Sie müssen es an einem Sammelpunkt für das Recycling von elektrischen und elektronischen Geräten abgeben. Das hier abgebildete Symbol auf dem Produkt, der Verpackung oder der Gebrauchsanleitung weist darauf hin:



Die Werkstoffe sind gemäß ihrer Kennzeichnung wieder verwertbar. Mit der Wiederverwendung, der stofflichen Verwertung oder anderen Formen der Verwertung von Altgeräten leisten Sie einen wichtigen Beitrag zum Schutze unserer Umwelt. Bitte erfragen Sie bei Ihrer Kommunalverwaltung die zuständige Entsorgungsstelle.

Achten Sie darauf, dass die leeren Batterien der Fernbedienung sowie Elektronikschrott nicht in den Hausmüll gelangen, sondern sachgerecht entsorgt werden (Rücknahme durch den Fachhandel, Sondermüll). ▲

DETAILED USER MANUAL AUSFÜHRLICHE GEBRAUCHSANLEITUNG

If you need a detailed user manual you can download it online at: dreambox.de/en/downloads
Sollten Sie eine aktualisierte ausführliche Anleitung benötigen, finden Sie diese zum Download im Internet unter: dreambox.de/downloadcenter ▲



Leontech Limited
1208, 12/F, Workingberg Commercial Building
41-47 Marble Road
North Point
Hong Kong